

LICEUM OGÓLNOKSZTAŁCĄCE im. Jana Kasprowicza 88-100 Inowrocław, Plac 1-Maja 11/13,		
Umowa nr 7/2007 z dnia 19 lipca 2007r	PROJEKT TECHNICZNY WYKONANIA MODERNIZACJI ZAGOSPODAROWANIA TERENU W OBRĘBIE SALI GIMNASTYCZNEJ	TOM-5

PROJEKT TECHNICZNY

WYKONANIA MODERNIZACJI ZAGOSPODAROWANIA TERENU W OBRĘBIE SALI GIMNASTYCZNEJ



w zakresie:

- wykonania przebudowy ogrodzenia,
- wykonania przebudowy chodnika,

nazwa obiektu budowlanego:

SALA GIMNASTYCZNA

adres obiektu budowlanego:

88-100 Inowrocław, Plac 1-Maja 11/13,

numery ewidencyjne działek:

działka nr 19 , obręb Inowrocław

inwestor:

LICEUM OGÓLNOKSZTAŁCĄCE im. Jana Kasprowicza
88-100 Inowrocław, Plac 1-Maja 11/13,

sporządzili:

<i>Imię i nazwisko</i>	<i>Zakres opracowania Upewnienia budowlane</i>	<i>Podpis i pieczęć</i>
Ryszard Żelazny	Branża architektoniczno-budowlana	PROJEKTANT
Łukasz Zimicz	Branża architektoniczno-budowlana	Ryszard Żelazny upr. bud. nr 372 Bg § 11 ust. 1 pkt 2

Inowrocław, 2008-03-20

MKZ.4045.P.7-1/08

OPINIA NR 31/08

✓ Pan
Łukasz Zimicz
ul. Wł. Łokietka 39/29
88-100 Inowrocław

W odpowiedzi na wniosek z dnia 17 marca 2008 r. (data wpływu) w sprawie modernizacji ogrodzenia i chodnika na terenie szkoły Liceum Ogólnokształcącego im. Jana Kasprowicza przy ul. Plac 1-Maja 11/13 w Inowrocławiu, informuję, że z konserwatorskiego punktu widzenia pozytywnie opiniuję projekt techniczny nowego ogrodzenia oraz przebudowę chodnika, z zaleceniem zastosowania kostki betonowej o fazowanych krawędziach. Teren inwestycji zlokalizowany jest w strefie „A” ścisłej ochrony konserwatorskiej.

Integralną częścią przedmiotowej opinii jest opieczętowana dokumentacja techniczna.

Jednocześnie informuję, że na powyższą inwestycję należy uzyskać odpowiednie zezwolenie, od właściwego organu administracji architektoniczno-budowlanej, wymagane przepisami prawa.

Załączniki:

- projekt techniczny

aa

Do wiadomości:

1. Wojewódzki Urząd
Ochrony Zabytków
Delegatura w Bydgoszczy

z up. PREZYDENTA MIASTA

mgr Barbara Pawełczyk
Miejski Konserwator Zabytków

LICEUM OGÓLNOKSZTAŁCĄCE im. Jana Kasprowicza		2
88-100 Inowrocław, Plac 1-Maja 11/13,		
Umowa nr 7/2007 z dnia 19 lipca 2007r	PROJEKT TECHNICZNY WYKONANIA MODERNIZACJI ZAGOSPODAROWANIA TERENU W OBRĘBIE SALI GIMNASTYCZNEJ	TOM-5

Strona .

**PROJEKT TECHNICZNY
PROJEKT ZAGOSPODAROWANIA TERENU**

1.	Część opisowa		
1.1	Podstawy prawne opracowania		3
1.2	Przedmiot opracowania		3
1.3	Istniejący stan zagospodarowania terenu		3-4
1.4	Projektowane zagospodarowanie terenu		4
1.5	Dane o wpisie obiektu do rejestru zabytków oraz ustalenia miejscowego planu zagospodarowania przestrzennego		4
1.6	Dane o istniejącym i przewidywanym wpływie na środowisko		4
	Mapa sytuacyjno-wysokościowa		5

PROJEKT ARCHITEKTONICZNO-BUDOWLANY

2.	Opis techniczny		
2.1	Forma architektoniczna i funkcja obiektu		6
2.2	Oddziaływanie obiektu		6
2.3	Roboty wykończeniowe		6
2.4	Stan techniczny budynku		6
2.5	Warunki ochrony ppoż.		6-7
2.6	Dostępność dla osób niepełnosprawnych		7
2.7	Uwagi końcowe		7
PROJEKT TECHNICZNY			
3.0	Wykonania przebudowy ogrodzenia		8-9
3.1	Wykonania przebudowy chodnika		10
	Dokumenty formalno-prawne		11-15
CZĘŚĆ RYSUNKOWA			
	Przęsło ogrodzenia		16-17
	Panel grodzienia		18
	Ułożenie chodnika		19

LICEUM OGÓLNOKSZTAŁCĄCE im. Jana Kasprówicza		3
88-100 Inowrocław, Plac 1-Maja 11/13,		
Umowa nr 7/2007 z dnia 19 lipca 2007r	PROJEKT TECHNICZNY WYKONANIA MODERNIZACJI ZAGOSPODAROWANIA TERENU W OBRĘBIE SALI GIMNASTYCZNEJ	TOM-5

PROJEKT ZAGOSPODAROWANIA TERENU

1. Część opisowa

1.1. Podstawy prawne opracowania:

- Ustawa z dnia 7 lipca 1994 r. Prawo budowlane (tekst jednolity Dz. U. z 2006 r. Nr 156, poz. 1118, z późniejszymi zmianami),
- Ustawa z dnia 27 marca 2003 r. o planowaniu i zagospodarowaniu przestrzennym (Dz.U. 03.80.717 z późniejszymi zmianami),
- Rozporządzenie Ministra Infrastruktury z dnia 12 kwietnia 2002r. w sprawie warunków technicznych jakim powinny odpowiadać budynki i ich usytuowanie (Dz.U. nr 75 poz. 690 z późniejszymi zmianami)

1.2. Przedmiot i zakres opracowania

Przedmiotem opracowania uporządkowanie zagospodarowania terenu wokół budynku sali sportowej usytuowanej przy Placu 1-Maja 11/13 w Inowrocławiu (dz. 19 obręb Inowrocław).

Do zakresu prac remontowych zalicza się wykonanie:

- wykonanie przebudowy chodnika,
- wykonanie przebudowy ogrodzenia.

1.3. Istniejący stan zagospodarowania terenu

Przedmiotem opracowania jest działka nr 19, obręb Inowrocław, usytuowana przy Placu 1-Maja 11/13 w Inowrocławiu, w pełni zagospodarowanej w zakresie infrastruktury.

Istniejące zagospodarowanie:

- sieć uzbrojenia terenu, w tym: sieć wodociągowa, kanalizacji sanitarnej, sieć energetyczna zasilająca,
- ogrodzenie

LICEUM OGÓLNOKSZTAŁCĄCE im. Jana Kasprowicza		4
88-100 Inowrocław, Plac 1-Maja 11/13,		
Umowa nr 7/2007 z dnia 19 lipca 2007r	PROJEKT TECHNICZNY WYKONANIA MODERNIZACJI ZAGOSPODAROWANIA TERENU W OBRĘBIE SALI GIMNASTYCZNEJ	TOM-5

- budowle sportowe
- zieleń niska, średnia
- chodniki

1.4. Dane o projektowanym zagospodarowaniu terenu

Projektowane prace z zakresu przebudowy chodnika mają na celu ułatwienie komunikacji pomiędzy budynkami liceum, a „małą salą sportową”. Natomiast prace związane z przebudową ogrodzenia murowanego (pełnego) mają na celu poprzez montaż azurowego ogrodzenia ograniczenie negatywnego wpływu wandalii na budynki oraz wyeksponowanie budynku z jego walorami architektonicznymi.

1.5. Dane o wpisie obiektu do rejestru zabytków oraz ustalenia miejscowego planu zagospodarowania przestrzennego

Przedmiotowe obiekty budowlane nie są wpisane do rejestru zabytków. Zgodnie z ustaleniami miejscowego planu zagospodarowania przestrzennego obiekty leżą w jednostce bilansowej 12UO o przeznaczeniu, usług publicznych oświaty oraz inne nieuciążliwe usługi kultury, nauki, administracji. Powyższe opracowanie podlega uzgodnieniom z służbami ochrony zabytków.

1.6. Dane o istniejących i przewidywanych zagrożeniach dla środowiska

Projektowana inwestycja nie zmienia warunków oddziaływania na środowisko.

LICEUM OGÓLNOKSZTAŁCĄCE im. Jana Kasprowicza		6
88-100 Inowrocław, Plac 1-Maja 11/13,		
Umowa nr 7/2007 z dnia 19 lipca 2007r	PROJEKT TECHNICZNY WYKONANIA MODERNIZACJI ZAGOSPODAROWANIA TERENU W OBRĘBIE SALI GIMNASTYCZNEJ	TOM-5

PROJEKT ARCHITEKTONICZNO-BUDOWLANY

2. Opis techniczny

2.1. Forma architektoniczna i funkcja obiektu

Przedmiotowe ogrodzenie usytuowane od strony ulicy Plac 1-Maja wykonane jest jako ogrodzenia murowane z bloczków wapienno piaskowych nieotynkowanych. Długość ogrodzenia 81,00m wysokość 2,00m.

Projektowane ogrodzenie wykonane będzie w formie panelowego ogrodzenia stalowego na słupkach stalowych wraz z podmurówką z kształtek klinkierowych kolor żółty o wysokości 1,75m. Przy krańcach ogrodzenia pomurowane będą dwa słupki o wymiarach 0,38cmx0,38cm i wysokości 1,90m z kształtek klinkierowych.

Forma architektoniczna ogrodzenia ulegnie zmianie zgodnie z rysunkiem PT-01. Funkcja oraz przeznaczenie nie ulegną zmianie.

Chodnik od strony północnej budynku „małej sali gimnastycznej” wykonany jest z płyt chodnikowych 40cm x 40 cm oraz nawierzchni asfaltowej.

Projektowany chodnik o przekroju jednostronnym szerokościach 2,70m, wykonany będzie z kostki brukowej betonowej gr. 6,0cm (materiał do uzgodnienie z Inspektorem nadzoru) oraz wyposażony będzie w betonowe krawężniki. Projektowana nawierzchnia posiadać będzie spadki niezbędne do prawidłowego odwodnienia.

2.2. Oddziaływanie obiektu

Oddziaływanie obiektu poza teren, do którego inwestor posiada tytuł prawa dysponowania nieruchomością, nie występuje.

2.3. Wykończenie obiektu

Zgodne z opracowaniami zawartymi w pkt. 3

2.4 Stan techniczny obiektu

Stan techniczny ogrodzenia murowanego oraz chodnika określa się jako niezadowolający, natomiast estetykę jako wysoce niezadowolającą.

LICEUM OGÓLNOKSZTAŁCĄCE im. Jana Kasprowicza		
88-100 Inowrocław, Plac 1-Maja 11/13,		
Umowa nr 7/2007 z dnia 19 lipca 2007r	PROJEKT TECHNICZNY WYKONANIA MODERNIZACJI ZAGOSPODAROWANIA TERENU W OBRĘBIE SALI GIMNASTYCZNEJ	TOM-5

2.5 Warunki ochrony przeciwpożarowej

DROGI POŻAROWE

Do działki na której usytuowane będą obiekty jest swobodny dojazd od ulicy Najświętszej Marii Panny.

2.6 Dostępność dla osób niepełnosprawnych.

Celem ułatwienia dostępu do budynku „małej sali gimnastycznej” przez osoby niepełnosprawne zostanie zachowana odpowiednia szerokość chodnika i zostaną zniwelowane wszelkie występujące progi..

2.7. Uwagi końcowe

- Materiały budowlane oraz elementy prefabrykowane powinny posiadać odpowiednie dopuszczenia do stosowania w budownictwie i odpowiadać obowiązującym normom i przepisom budowlanym,
- Roboty budowlane należy wykonywać zgodnie z zasadami wiedzy i sztuki budowlanej pod kierownictwem osoby posiadającej uprawnienia budowlane do kierowania robotami budowlanymi w specjalności konstrukcyjno-budowlanej,
- Odstępstwa od założonych i projektowanych rozwiązań konsultować z biurem autorskim. W przypadku stwierdzenia rozbieżności pomiędzy rozwiązaniami materiałowymi założonymi w opisie a materiałami zastosowanymi do wykonania robót fakt rozbieżności zgłosić autorowi opracowania lub zastosować rozwiązanie stosowne do stwierdzonego stanu, nie pogarszające poziomu estetycznego i technicznego założonego w projekcie.
- Niniejsze opracowanie chronione jest w myśl ustawy z dnia 04 lutego 1994 r. o prawie autorskim i prawach pokrewnych. Wykorzystywanie opracowania w celu innym niż określony w umowie ze zleceniodawcą jest niedozwolone. Powielanie, rozpowszechnianie i wykorzystywanie opracowania w całości lub części bez pisemnej zgody autorów opracowania jest zabronione.
- Dla powyższego zakresu robót nie wymagane jest opracowanie Planu BIOZ

LICEUM OGÓLNOKSZTAŁCĄCE im. Jana Kasprówicza		8
88-100 Inowrocław, Plac 1-Maja 11/13,		
Umowa nr 7/2007 z dnia 19 lipca 2007r	PROJEKT TECHNICZNY WYKONANIA MODERNIZACJI ZAGOSPODAROWANIA TERENU W OBRĘBIE SALI GIMNASTYCZNEJ	TOM-5

24 wrzesień 2007 r.

PROJEKT TECHNICZNY WYKONANIA MODERNIZACJI ZAGOSPODAROWANIA TERENU

w zakresie:

- WYKONANIA PRZEBUDOWY OGRODZENIA
- ~~WYKONANIA PRZEBUDOWY CHODNIKA~~

LICEUM OGÓLNOKSZTAŁCĄCE im. Jana Kasprowicza		9
88-100 Inowrocław, Plac 1-Maja 11/13,		
Umowa nr 7/2007 z dnia 19 lipca 2007r	PROJEKT TECHNICZNY WYKONANIA MODERNIZACJI ZAGOSPODAROWANIA TERENU W OBRĘBIE SALI GIMNASTYCZNEJ	TOM-5

w zakresie:

WYKONANIA PRZEBUDOWY OGRODZENIA

3.0.1 Zakres opracowania

Wykonanie przebudowy ogrodzenia murowanego na ogrodzenie stalowe panelowe zamocowane na słupkach stalowych z podmurówką z kształtek klinkierowych.

Zakres robót:

- rozbiórka murowanego ogrodzenia do poziomu 0,23m poniżej terenu,
- wykonanie wieńca betonowego,
- montaż słupków stalowych w rozstawie osiowym co 2,50m wraz z wymurowaniem dwóch słupów skrajnych murowanych z kształtek klinkierowych,
- montaż paneli ogrodzeniowych

3.0.2 Opis techniczny

3.0.2.1 roboty rozbiórkowe

- wykonanie demontażu ogrodzenia murowanego do poziomu 0,23m poniżej terenu przyległego,
- wykonanie miejscowego demontażu ścian fundamentowych (dwa słupki murowane) z wykonaniem strzępi,
- wywóz gruzu

3.0.2.2 roboty budowlane

- wykonanie wyrównania wierzchu ściany fundamentowej ogrodzenia warstwą betonu B15 gr. 3cm,
- wykonanie wymurowania miejscowego ścian fundamentowych gr. 38cm pod słupki murowane,
- wykonanie montażu słupków stalowych z rur kwadratowych 80x80x6 w rozstawie co 2,50m,
- wykonanie betonowego wieńca o wymiarach 25,0cm x 20,0cm z betonu B15,
- wykonanie izolacji przeciwwilgociowej poziomej z papy asfaltowej,
- wykonanie podmurówki oraz filarów z kształtek klinkierowych typu TARCA KARPATIA (kolor żółty) oraz TARCA H1 (kolor żółty),
- wykonanie montażu przęseł ogrodzenia z kształtowników stalowych wg. rys.PT-01 lub przęseł systemowych o zbliżonym wyglądzie,
- nałożenie warstwy farby podkładowej oraz dwukrotne malowanie farbami olejnymi zewnętrznymi w kolorze czarnym,

LICEUM OGÓLNOKSZTAŁCĄCE im. Jana Kasprwicza		11
88-100 Inowrocław, Plac 1-Maja 11/13,		
Umowa nr 7/2007 z dnia 19 lipca 2007r	PROJEKT TECHNICZNY WYKONANIA MODERNIZACJI ZAGOSPODAROWANIA TERENU W OBRĘBIE SALI GIMNASTYCZNEJ	TOM-5

wrzesień 2007r.

OŚWIADCZENIE

*Na podstawie Art.20 Ust. 4 Ustawy z dnia 7 lipca 1994 r. Prawo budowlane
(tekst jednolity Dz. U. z 2006 r. Nr 156, poz. 1118 z późniejszymi zmianami)
oświadczam, że wykonałem projekt budowlany:*

PROJEKT TECHNICZNY WYKONANIA MODERNIZACJI ZAGOSPODAROWANIA TERENU W OBRĘBIE SALI GIMNASTYCZNEJ

LICEUM OGÓLNOKSZTAŁCĄCE im. Jana Kasprwicza
88-100 Inowrocław, Plac 1-Maja 11/13,

zgodnie z obowiązującymi przepisami i zasadami wiedzy technicznej.

RYSZARD ŻELAZNY

PROJEKTANT
Ryszard Żelazny
upr. bud. nr 475/72 Bg § 11 ust. 1 pkt 2

.....

Uprawnienia budowlane

Na podstawie art. 18, art. 19 ust. 1 pkt. 1 i art. 20 ust. 1 ustawy z dnia 31 stycznia 1961 r. — prawo budowlane (Dz. U. Nr 7, poz. 46) oraz § 29 i § 11 ust. 1 pkt. 2 rozporządzenia Przewodniczącego Komitetu Budownictwa, Urbanistyki i Architektury z dnia 10 września 1962 r. w sprawie kwalifikacji fachowych osób wykonujących funkcje techniczne w budownictwie powszechnym (Dz. U. Nr 53, poz. 266)

Ob. Ż e l a z n y Ryszard

technik budowlany

urodzony dnia 31 sierpnia 1944 r. w Bukowo pow. Wałcz

o t r z y m u j e

w specjalności architektonicznej i konstrukcyjno-inżynierskiej

uprawnienia budowlane do 1. kierowania robotami budowlanymi

obiektów budowlanych z wyłączeniem obiektów o skomplikowanej konstrukcji,

2. sporządzania projektów architektonicznych i konstrukcyjnych

obiektów budowlanych o prostej architekturze /§ 1 ust. 3/

z wyjątkiem obiektów o skomplikowanej konstrukcji. - - - - -



Z. Głowacki
Główny Architekt Województwa

Zbigniew Głowacki
architekt
Kierownik Wydziału

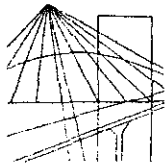

P O L S K A
I Z B A
I N Ż Y N I E R Ó W
B U D O W N I C T W A

Bydgoszcz 2007-09-24

.....
(miejsowość, data)

Zaświadczenie

Pan/Pani **ŻELAZNY RYSZARD**

miejsce zamieszkania
88-100 INOWROCLAW
ul. BATOREGO 2/1

jest członkiem Kujawsko-Pomorskiej

Okręgowej Izby Inżynierów Budownictwa

o numerze ewidencyjnym **KUP/BO/2939/01**

i posiada wymagane ubezpieczenie od odpowiedzialności
cywilnej.

Niniejsze zaświadczenie jest ważne od dnia 2007-09-01

do dnia 2008-02-29

KUJAWSKO-POMORSKA OKRĘGOWA
IZBA INŻYNIERÓW BUDOWNICTWA
w BYDGOSZCZY
85-050 BYDGOSZCZ, ul. B. Ramkowskiego 6
tel. 052 366 70 50 - fax 052 519 70 59

PRZEWODNICZĄCY
RADY OKRĘGOWEJ IZBY

mgr inż. Andrzej Mykuliński

.....
(pieczęć i podpis przewodniczącego)



**GLÓWNY INSPEKTOR
NADZORU BUDOWLANEGO**

IR/INN/600/386/05

Warszawa, 2005-06-28

DECYZJA

Na podstawie art. 88 a ust. 1 pkt 3 lit. a ustawy z dnia 7 lipca 1994 r. Prawo budowlane (tekst jednolity Dz. U. z 2003 r. Nr 207, poz. 2016 z późn. zm.) oraz art. 104 § 1 i § 2 ustawy z dnia 14 czerwca 1960 r. Kodeks postępowania administracyjnego (tekst jednolity Dz. U. z 2000 r. Nr 98, poz. 1071 z późn. zm.),

ŁUKASZ ZIMICZ

mgr inżynier

uprawniony na mocy decyzji

Okręgowej Komisji Kwalifikacyjnej Kujawsko-Pomorskiej Okręgowej Izby Inżynierów Budownictwa z dnia 1.06.2005 r. znak: KUP/OIB/OKK-0055-69/05 nr ewidencyjny KUP/0020/OWOK/05

do wykonywania samodzielnej funkcji technicznej w budownictwie

w specjalności konstrukcyjno-budowlanej
obejmującej kierowanie robotami budowlanymi
bez ograniczeń

w zakresie określonym w powyższej decyzji

został wpisany

**DO CENTRALNEGO REJESTRU OSÓB POSIADAJĄCYCH UPRAWNIENIA BUDOWLANE
pod pozycją 1532/05/U/C**

Decyzja niniejsza jako uwzględniająca w całości żądania strony, zgodnie z art. 107 § 4 Kpa nie wymaga uzasadnienia.

Niniejsza decyzja jest ostateczna. W związku z powyższym, w oparciu o art. 12 ust. 7 ustawy Prawo budowlane stanowi podstawę do wykonywania samodzielnych funkcji technicznych w budownictwie.

Strona może w terminie 14 dni od daty doręczenia decyzji wystąpić, na podstawie art. 127 § 3 Kpa oraz stosownie do uchwały Naczelnego Sądu Administracyjnego z dnia 9.12.1996 r., sygn. akt OPS 4/96, z wnioskiem o ponowne rozpatrzenie sprawy.

Orzeczują:

- 1) Pan mgr inż. Łukasz Zimicz
ul. M. Skłodowskiej-Curie 13A/43
88-100 Inowrocław
- 2) Kujawsko-Pomorska Okręgowa
Izba Inżynierów Budownictwa
- 3) aaMP!



mgr inż. Łukasz Zimicz
uprawnienia budowlane
do kierowania robotami budowlanymi
bez ograniczeń w specjalności
konstrukcyjno-budowlanej

mgr inż. Łukasz Zimicz
uprawnienia budowlane
do kierowania robotami budowlanymi
bez ograniczeń w specjalności
konstrukcyjno-budowlanej
nr ewid.: KUP/0020/OWOK/05

mgr inż. Łukasz Zimicz
uprawnienia budowlane
do kierowania robotami budowlanymi
bez ograniczeń w specjalności
konstrukcyjno-budowlanej
nr ewid.: KUP/0020/OWOK/05

WIDOK PRZĘŚLA POŚREDNIEGO OGRODZENIA

skala 1:20

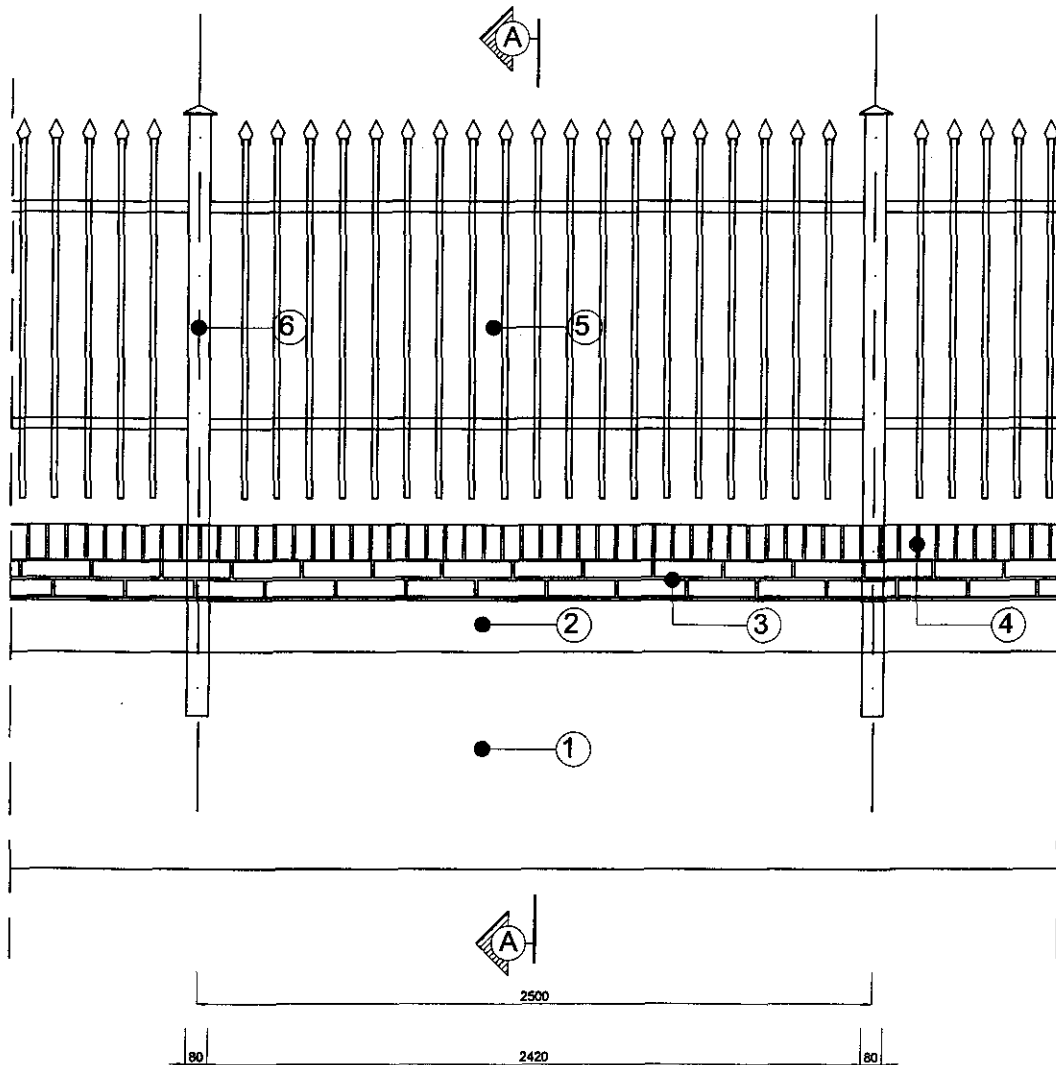

PRZEKRÓJ A-A

skala 1:20

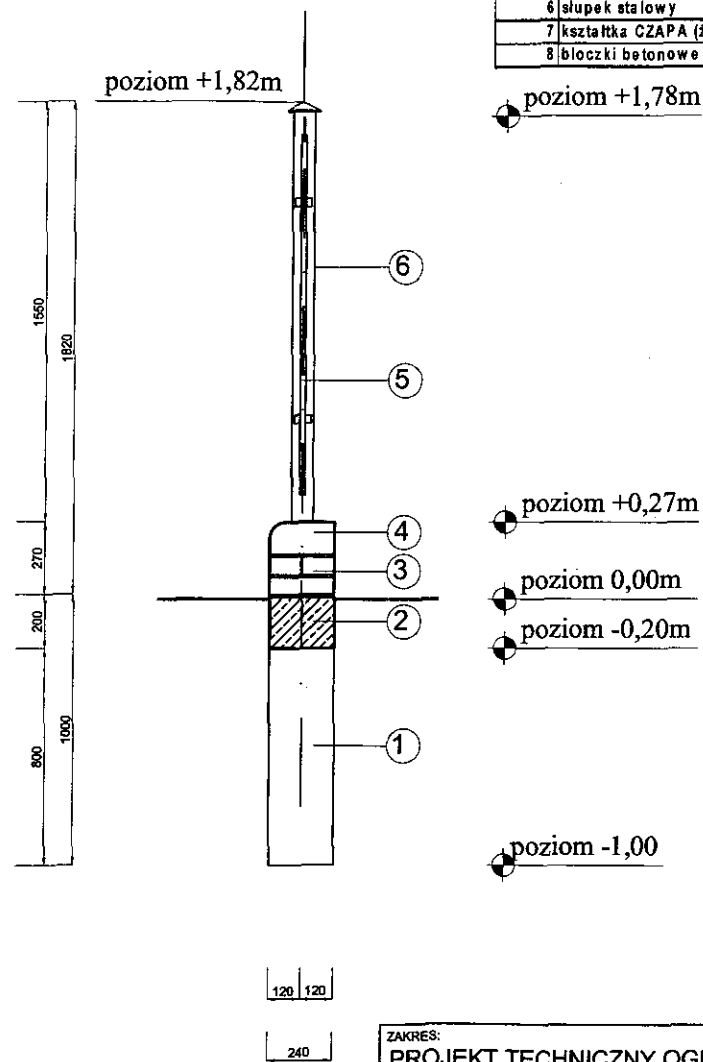

LEGENDA !

nr poz.	element	wymiar (cm)
1	istniejący fundament	
2	wieniec żelbetowy	20x24
3	cegła klinkierowa TERCA KARPATIA (żółta)	25x12x6,5
4	kształtka TERCA Ł1 (żółta)	25x12x6,5
5	przęsło ogrodzenia (wg rys. nr PT-03)	231x140
6	słupek stalowy	80x80x6
7	kształtka CZAPA (żółta)	38x38x95
8	blocczki betonowe	25x38x12

URZĄD MIASTA INOWROCŁAWIA
 ul. F.D. Roosevelta 36
 88-100 Inowrocław
 Załącznik do pisma/opinii
 z dnia 10.03.08 nr 31/08
 znak: MKK.6045.P.Z.1/08

ZAKRĘS: PROJEKT TECHNICZNY OGRODZENIA PANELOWEGO			
ADRES: 88-100 Inowrocław, Plac 1-Maja 11/13, działka nr 19, obręb Inowrocław			
INWESTOR: LICEUM OGÓLNOKSZTAŁCĄCE im. Jana Kasprwicza			
TEMAT: PRZĘŚŁO OGRODZENIA (pośrednie) - stan projektowany			
OPRACOWAŁ: mgr inż. Łukasz Zimicz		PROJEKTANT: Ryszard Zieliński	
DATA: 15.09.2007 r.		RYSunEK NR: PT-01	

WIDOK PRZESŁA SKRAJNEGO OGRODZENIA

skala 1:20

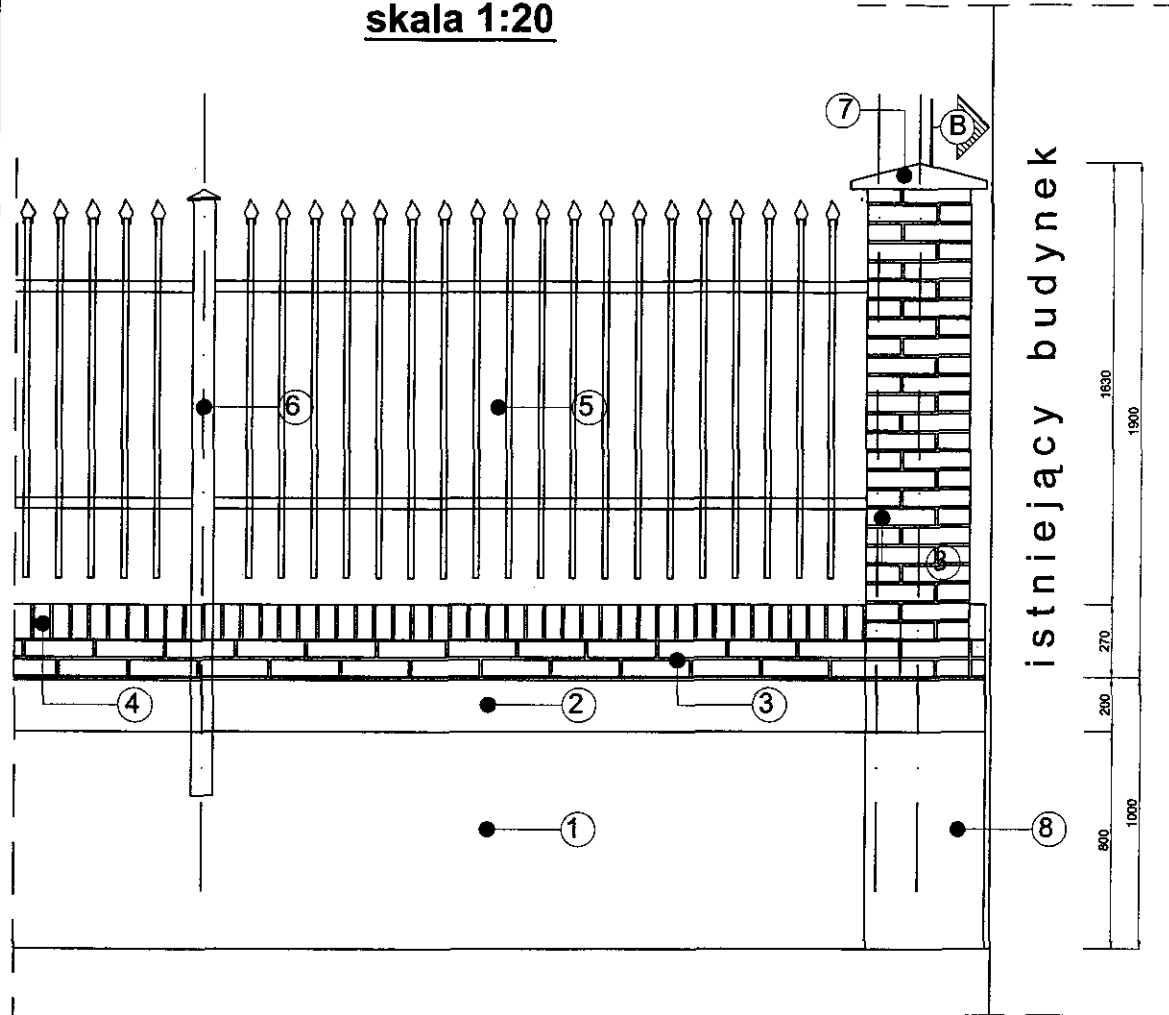

istniejący budynek

PRZEKRÓJ B-B

skala 1:20

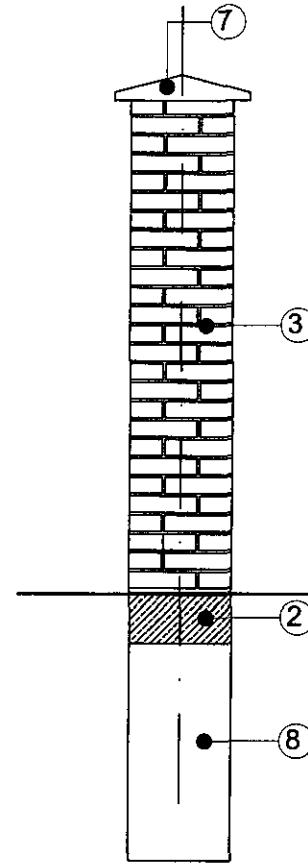

LEGENDA !

nr poz.	element	wymiar (cm)
1	istniejący fundament	
2	wieniec żelbetowy	20x24
3	cegła klinkierowa TERCA KARPATIA (żółta)	26x12x6,5
4	kształtka TERCA L1 (żółta)	25x12x6,5
5	przęsło ogrodzenia (wg rys. nr PT-03)	231x140
6	słupek stalowy	80x80x6
7	kształtka CZAPA (żółta)	38x38x95
8	blocki betonowe	25x38x12

- poziom +0,27m
- poziom 0,00m
- poziom -0,20m
- poziom -1,00

URZĄD MIASTA INOWROCŁAWIA
ul. F.D. Roosevelta 36
85-100 Inowrocław

Załącznik do pisma/opinii
z dnia 20.02.08r. nr 32/08
znak: MKK.6045.P.2.1/08

ZAKRES:
PROJEKT TECHNICZNY OGRODZENIA PANELOWEGO

ADRES: 88-100 Inowrocław, Plac 1-Maja 11/13, działka nr 19, obręb Inowrocław

INWESTOR: LICEUM OGÓLNOKSZTAŁCĄCE im. Jana Kasprówicza

TEMAT: **PRZĘSŁO OGRODZENIA (skrajne)**
- stan projektowany -

OPRACOWAŁ:
mgr inż. Łukasz Zimicz
nr ewid.: KUP/0020/2WOK/05

DATA: 15.09.2007 r. SKALA: 1:20 BRANŻA: BUDOWLANA RYSUNEK NR: PT-01

WIDOK PANELA OGRODZENIA

skala 1:10

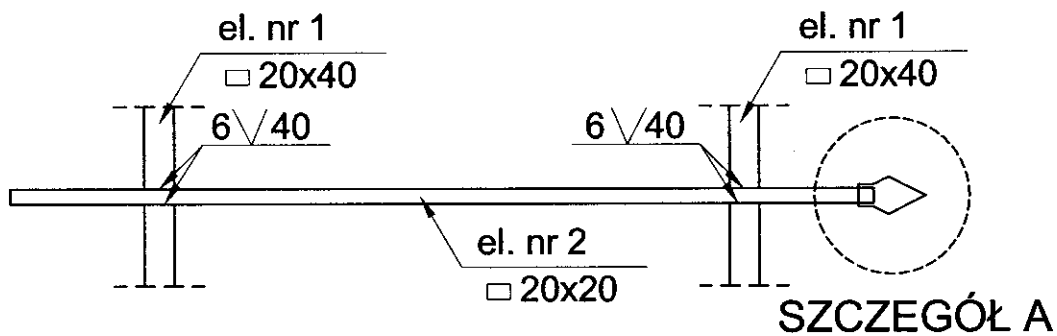
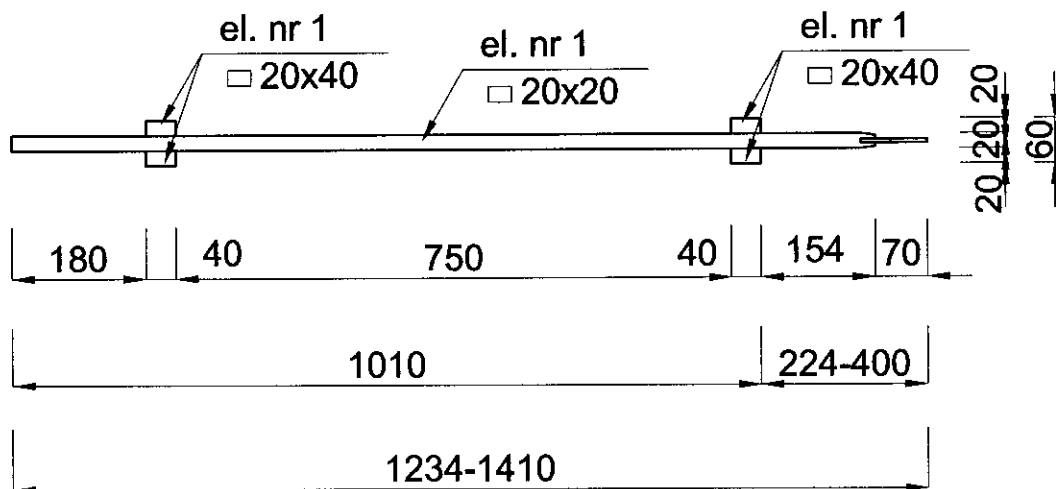

SZCZEGÓŁ A

skala 1:2,5

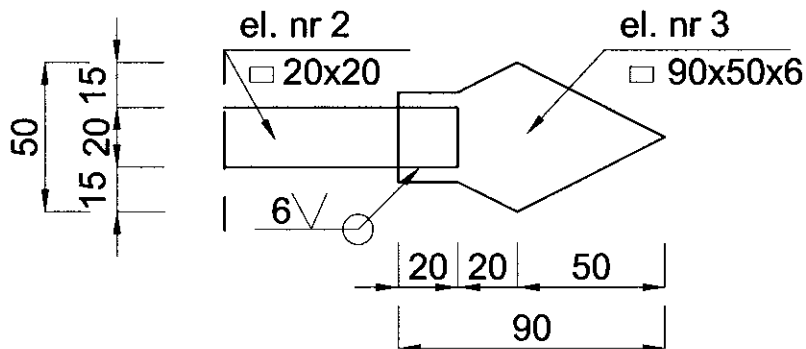

ZAKRES: PROJEKT TECHNICZNY OGRODZENIA PANELOWEGO			
ADRES: 88-100 Inowrocław, Plac 1-Maja 11/13, działka nr 19, obręb Inowrocław			
INWESTOR: LICEUM OGÓLNOKSZTAŁCĄCE im. Jana Kasprówicza			
TEMAT:		PANEL OGRODZENIA	
OPRACOWAŁ:		PROJEKTANT	
mgr inż. Łukasz Zimicz		mgr inż. Łukasz Zimicz	
DATA: 15.09.2007 r.		SKALA: 1:10	
BRANŻA: BUDOWLANA		RYSUNEK NR: PT-03	